

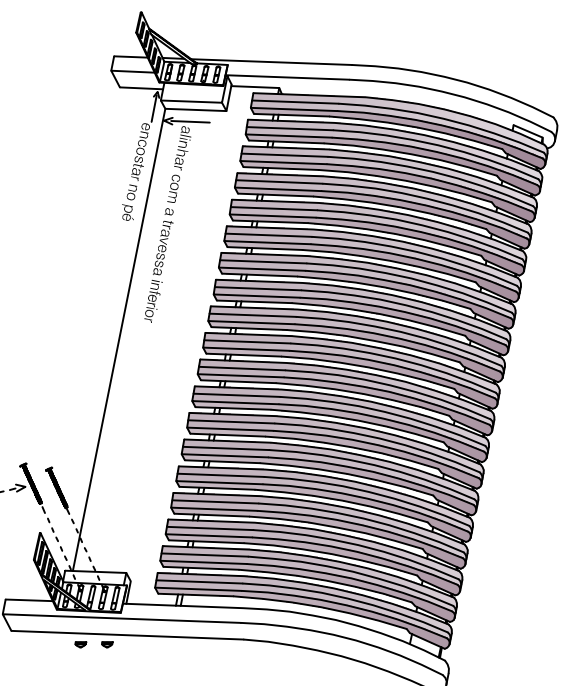

**INDÚSTRIA DE MÓVEIS 4F LTDA**  
 Rodovia Euclides da Cunha km 594,5  
 Urânia - SP Cep:15760-000  
 Fone: (17) 3634-9999  
 www.fazzio.com.br

# CABECEIRA AREZZO III 1,60

## MONTAGEM FINAL



## ESQUEMA DE MONTAGEM

Nº REF.	PEÇAS - CABECEIRA 1,60	QT.
1	Travessa Inferior da Cabeceira	01
2	Travessa Superior da Cabeceira	01
3	Pé direito da Cabeceira	01
4	Pé esquerdo da Cabeceira	01
5	Moldura da Cabeceira	17

### FERRAGENS

Chave Allen 6 mm		01
Bucha	Pino Biglix	04
Parafuso. 3.5 x 40		38
Fixar molduras da cabeceira		06
Fixar as chapas nas travessas da cama		04
Parafuso 6,1 x 65		04
Fixar sarrafos na parede		02
Sapata retangular		04
Prego 10 x 10		04
Fixar sapatas nos pés da cabeceira		08
Cavilha 10 x 40		01

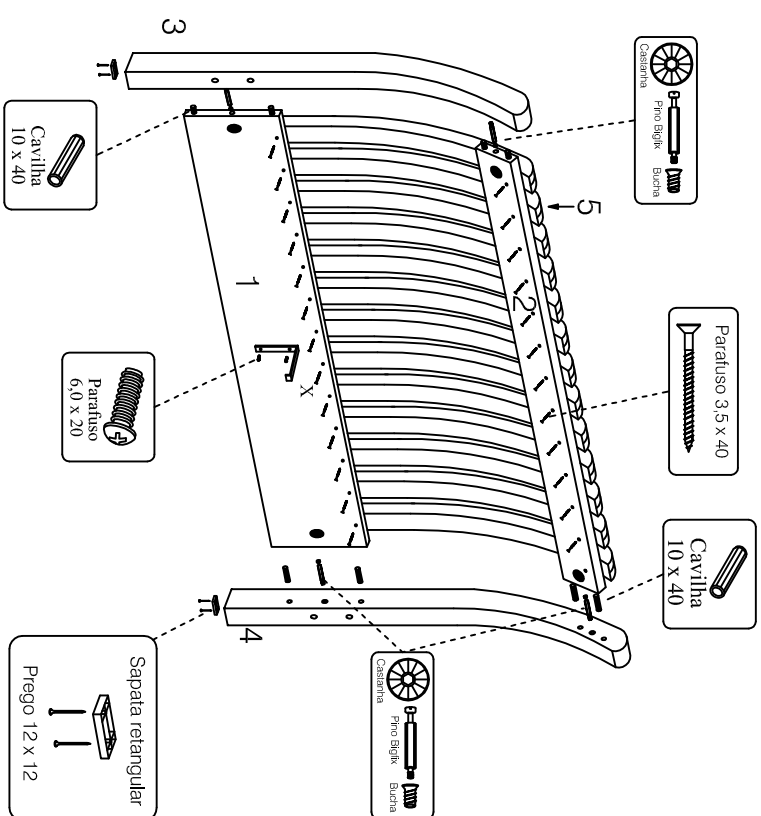

### FIXAÇÃO DO SARRAFO DE APOIO

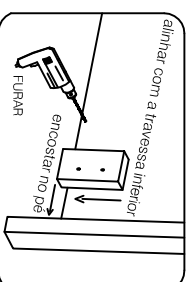

	Parafuso 1/4 x 3	04
	Porca Helipítica	04

### DETALHE DE FIXAÇÃO DA CABECEIRA NA OPÇÃO BOX

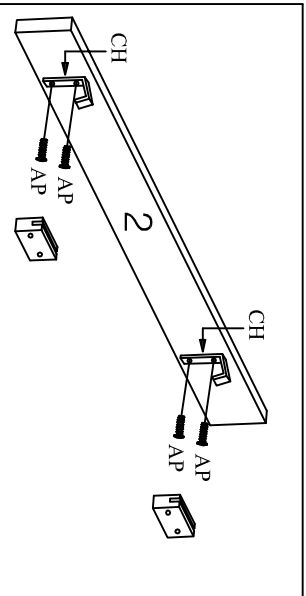

### Gabarito p/ Fixar Sarrafos na Parede

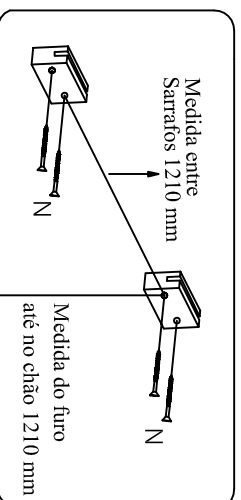

### OBSERVAÇÃO

- Para a fixação do frame, é necessário que se faça a fixação do sarrafo de apoio na travessa inferior da cabeceira, utilizando-se dos furos existente na peça, fixando-os juntamente.

### KIT FLAME

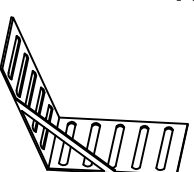

Nº	REF.	PEÇAS - CABECEIRA 1,60	QT.
01		Chave Allen 6 mm	01
04		Bucha	04
38		Parafuso. 3.5 x 40	38
06		Fixar molduras da cabeceira	06
04		Fixar as chapas nas travessas da cama	04
02		Parafuso 6,1 x 65	02
04		Fixar sarrafos na parede	04
02		Sapata retangular	02
04		Prego 10 x 10	04
08		Fixar sapatas nos pés da cabeceira	08
01		Cavilha 10 x 40	01

01		Kit de chapas para fixar cabeceira na parede	01
----	--	--	----

## KIT BARRA / PESEIRA CAMAS

### ESQUEMA DE MONTAGEM 0,90

Nº	REF.	PEÇAS	QT.
1	10687	Painel pezeira 0,90	01
2	10662	Pé direito pezeira	01
3	10663	Pé esquerdo pezeira	01
4	10429	Barra de Cama	02
5	-0797	Travessa do Estrado	04
6	0797C	Trav. do Estrado (Central)	01
7	-0138	Ripa de Estrado	07

### ESQUEMA DE MONTAGEM 1,40

Nº	REF.	PEÇAS	QT.
1	10667	Painel pezeira 1,40	01
2	10662	Pé direito pezeira	01
3	10663	Pé esquerdo pezeira	01
4	10429	Barra de Cama	02
5	-0777	Travessa do Estrado	04
6	0777C	Trav. do Estrado (Central)	01
7	-0138	Ripa de Estrado	10

### ESQUEMA DE MONTAGEM 1,60

Nº	REF.	PEÇAS	QT.
1	10664	Painel pezeira 1,60	01
2	10662	Pé direito pezeira	01
3	10663	Pé esquerdo pezeira	01
4	10651	Barra de Cama	02
5	-0778	Travessa do Estrado	04
6	0778C	Trav. do Estrado (Central)	01
7	-0138	Ripa de Estrado	11

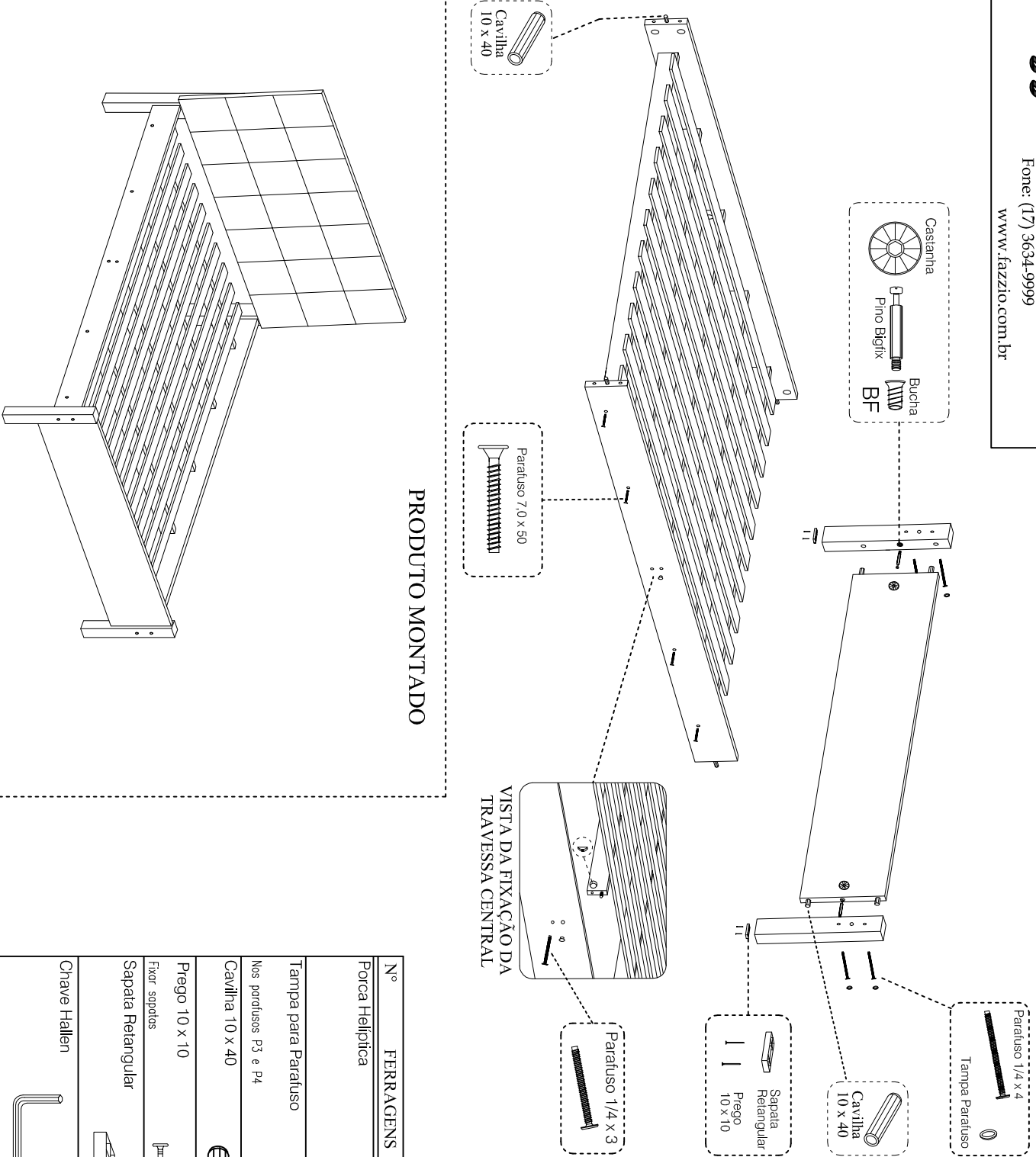

PRODUTO MONTADO

Nº	FERRAGENS	QT.	Nº	FERRAGENS	QT.
14	Porca Helipica	14	08	Parafuso 1/4 x 4	08
14	Tampa para Parafuso	14	02	Fixar barra da cama no cabeceira e no pezeiro	02
18	Nos parafusos P3 e P4	18	08	Parafuso 1/4 x 3	08
04	Prego 10 x 10	04	56	Paraf. 7 x 50	56
02	Fixar sapatos	02	02	Fixar as Barras nas Travessas	02
02	Sapatia Retangular	02	02	Prego 13 x 18	02
01	Chave Hallen	01	02	Fixar ripos do estrado	02
				Castanha	
				Bucha	
				Pino Bigfix	